

به نام خدا

درس: ارزشهای خطی در طراحی لباس

مروری بر طراحی اندام و مباحث قبل

مدرس: فرشته یادگار

جلسه اول و دوم

برای رسم یک مانکن نیاز به یادگیری یک سری تناسبات داریم.

که این تناسبات شامل تناسبات طولی مانکن و تناسبات عرضی مانکن می باشند.

و در این تناسبات از سر به عنوان میار اندازه گیری استفاده میشود.

و در واقع مانکنی که ما قرار است آن را طراحی کنیم دارای $5/8$ سر است یعنی مانکنی حدوداً صد و هشتاد سانت قد.

اندازه های طولی مانکن با طول سر و اندازه های عرضی آن با عرض سر محاسبه میشود.

پس اولین گام در طراحی یک مانکن نرمال طراحی یک سر متناسب است

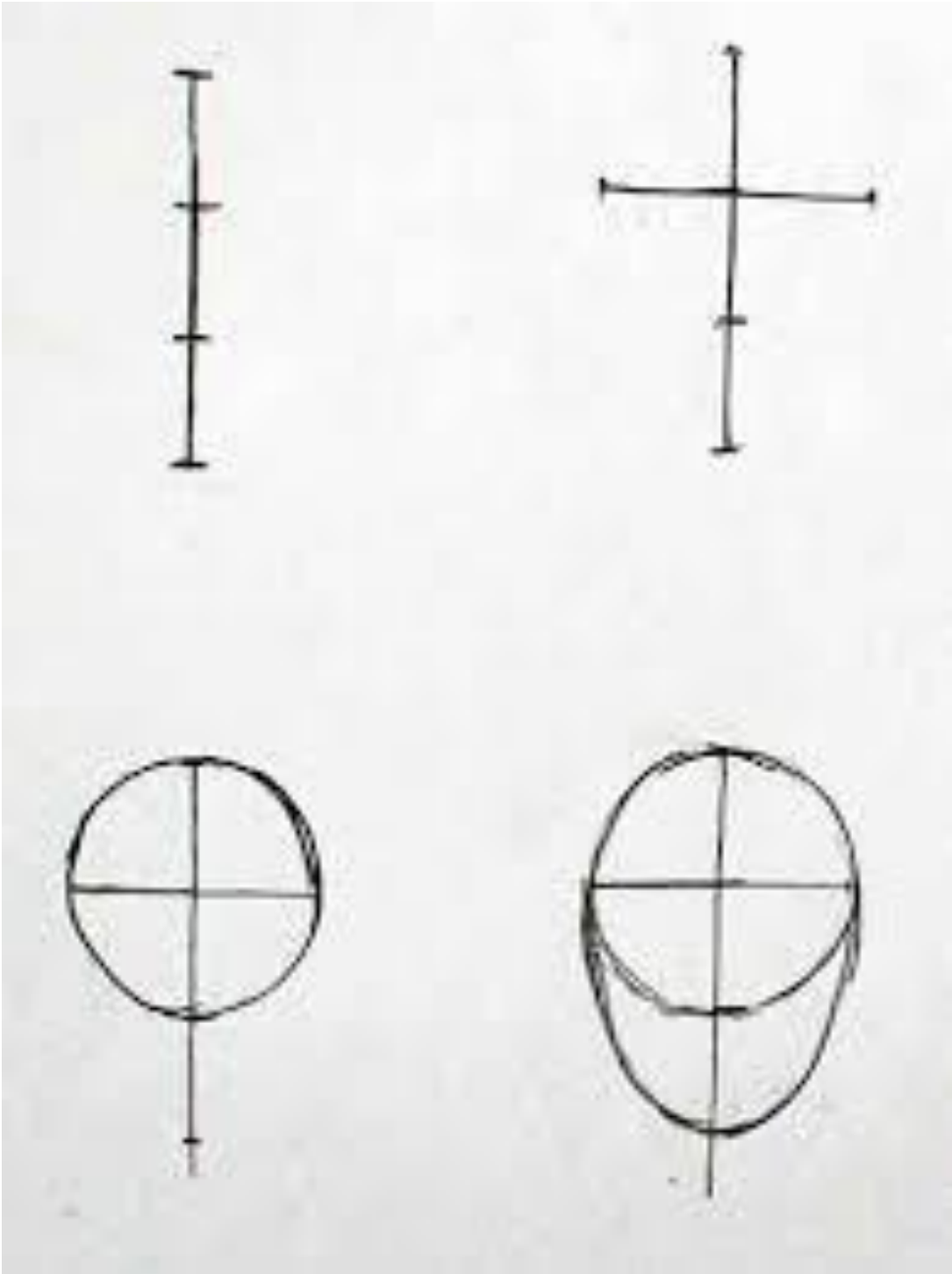

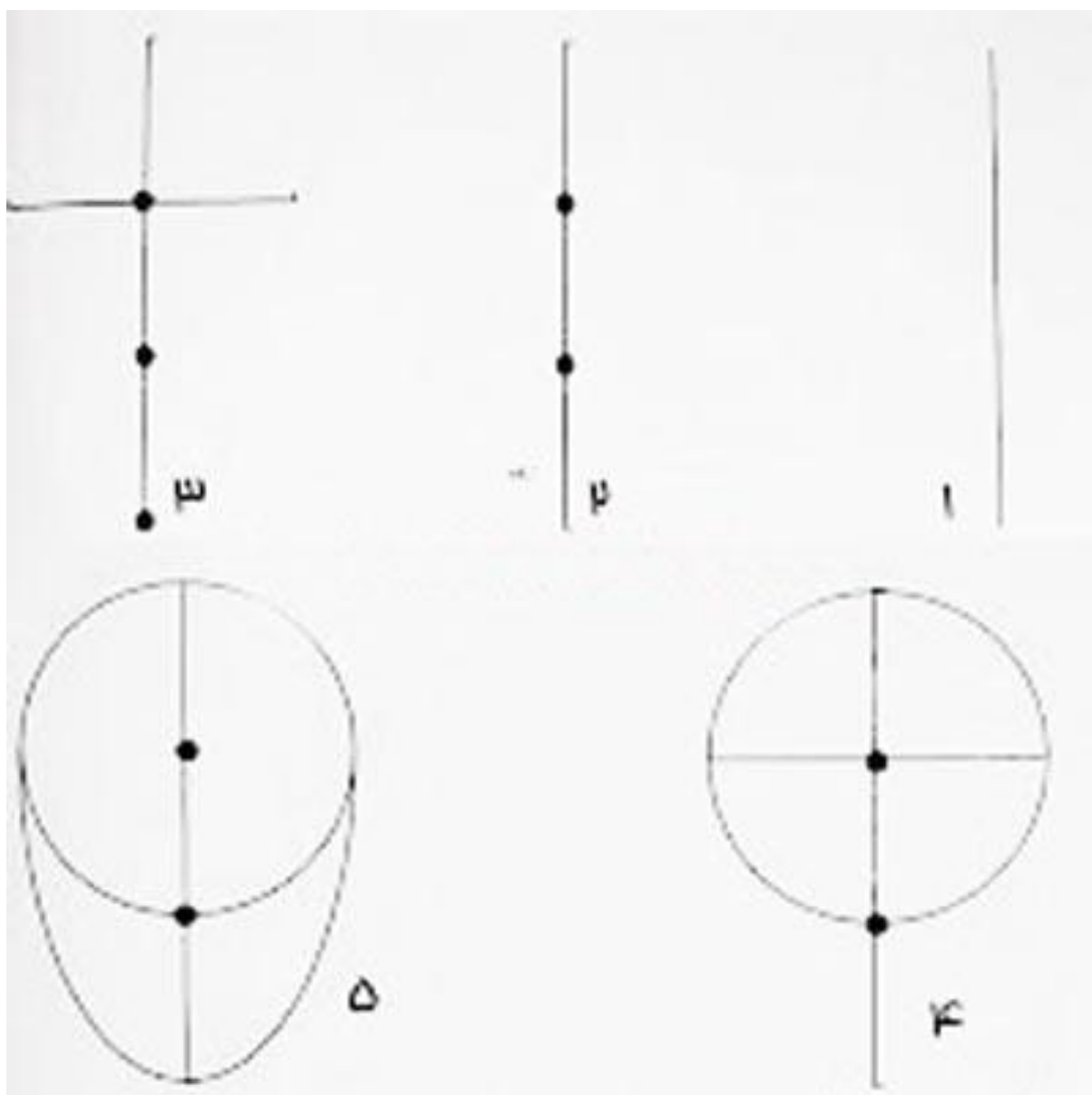

برای رسم یک سر متناسب ابتدا یک دایره میکشیم و بعد به اندازه شعاع دایره از قسمت پایین دایره خطی به سمت پایین رسم میکنیم سپس از دو طرف دایره دو خط صاف پایین می آییم .
 انتهای دایره رسم شده حدودا جای بینی مانکن ما است. اگر خط بینی را امتداد دهیم به انتهای گوش میرسیم وبعد از گوش ما فک را داریم پس از انتهای دایره باید خط فک طراحی شود.
 اگر این خط را زیاد بکشیم فک حالت مردانه پیدا میکند، اما نباید هم زاویه فک را حذف کنیم. پس این خط را حدودا تا نصف یا یک سوم خطی که از انتهای دایره خارج کردیم رسم میکنیم.

سپس زیر خط رسم شده فضایی نیم سانتی برای چانه در نظر گرفته و از فک به چانه خطوط را رسم میکنیم

این یک سر متناسب برای مانکن ماست که دارای یک خط طولی است که من آن را نامیدم و یک خط عرضی که من آن را نامیدم.

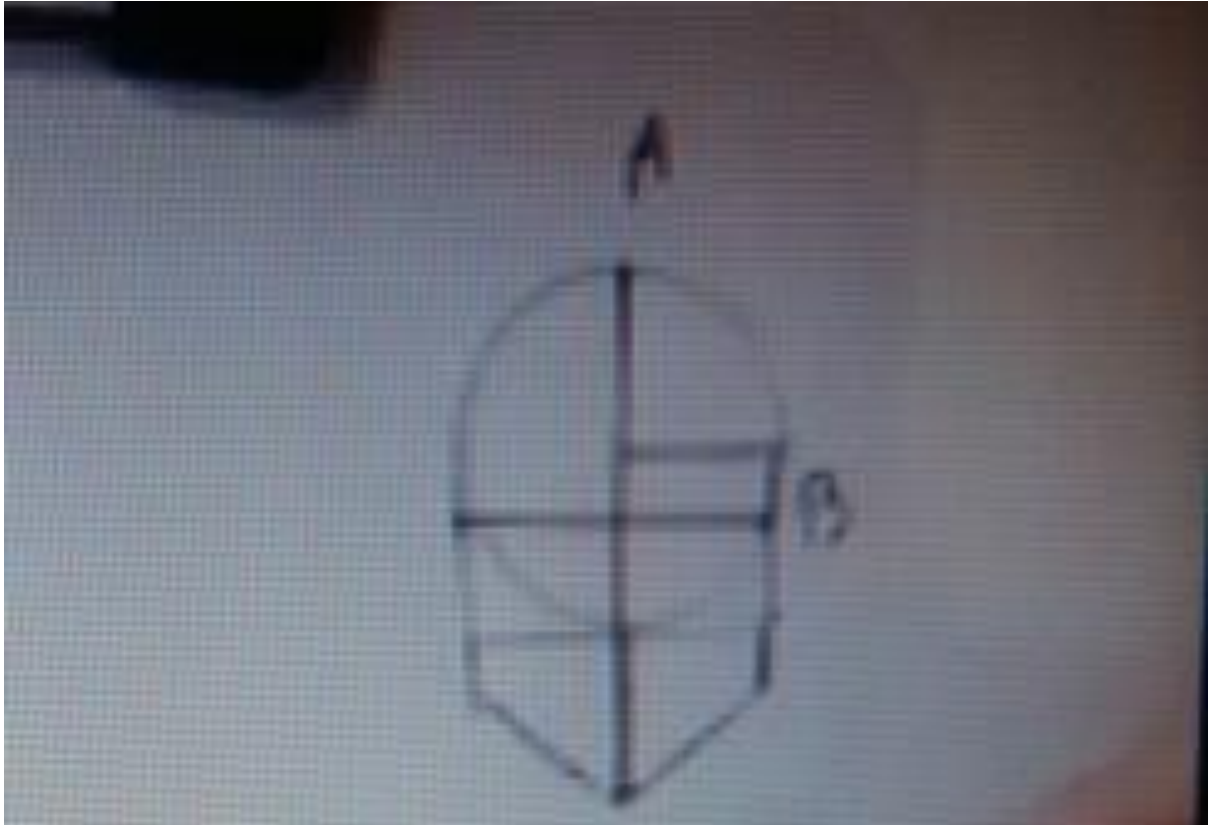

از این به بعد هر چیز که در طول و قد مانکن ما قرار دارد برحسب خط و هر چیز که در قسمت عرضی و پهنای مانکن ما قرار دارد برحسب خط محاسبه میشود

خط طولی سر را نصف میکنیم، مثلاً اگر خط را چهار و نیم در نظر گرفته باشیم نصف این خط یعنی دو و بیست و پنج صدم را بدست آورده و خط عرضی یا همان خط را رسم میکنیم

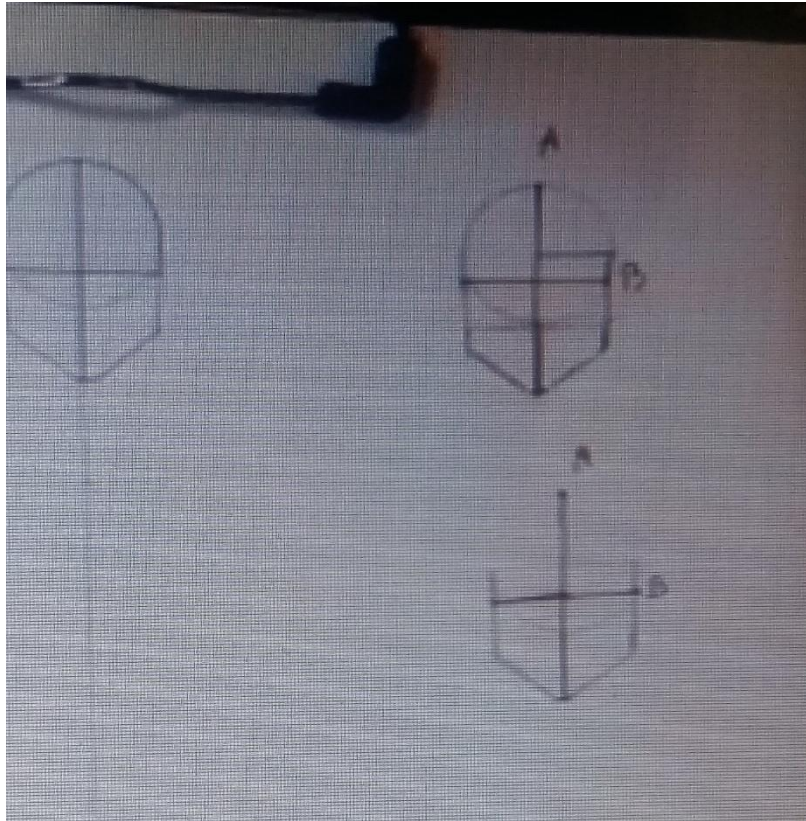

ما تا بحال نحوه رسم یک سر متناسب را آموختیم اما اینجا مهم این است که ما برای چه سایز کاغذی قرار است مانکن طراحی کنیم؟

پس ما اندازه سر مانکن را باید به گونه ای در نظر بگیریم که سایز مانکن ما متناسب با سایز کاغذ طراحی امان باشد.

و بهترین حالت رسم یک مانکن در کاغذ طراحی به گونه ای است که یک فضای یک ونیم تا دوسانتی متری از بالای کاغذ و یک فضای یک سانتی متری از پایین کاغذ برای فضای تنفس یا آزادی قرار دهیم

برای کشیدن یک سر متناسب با کاغذ دایره ای با شعاع یک ونیم مناسب است.

پس من دایره ای با شعاع $5/1$ رسم کردم که قطر آن میشود 3 سانتی متر و به اندازه شعاع که $5/1$ بود نیز از انتهای دایره به پایین آمدم پس مجموع طول این سر شد $5/4$ پس خط شد $5/4$ و خط شد 3 پس خطوط طولی مانکن با عدد $5/4$ و خطوط عرضی مانکن با عدد 3 محاسبه میشوند.

بنا بر این مانکنی با قد 36 تا 38 با معیار سر $5/4$ بدست می آوریم

دومین مساله مهم در کشیدن یک مانکن نرمال داشتن خط تعادل میباشد که در واقع در امتداد خط طولی سر خطی مستقیم تا پایین صفحه رسم میکنیم که نام این خط تعادل است.

خط تعادل را باید به اندازه ۸ سر تقسیم بندی کنیم تا بتوانیم جای صحیح قرار گیری اندامهای طولی مانکن را بدست آوریم.

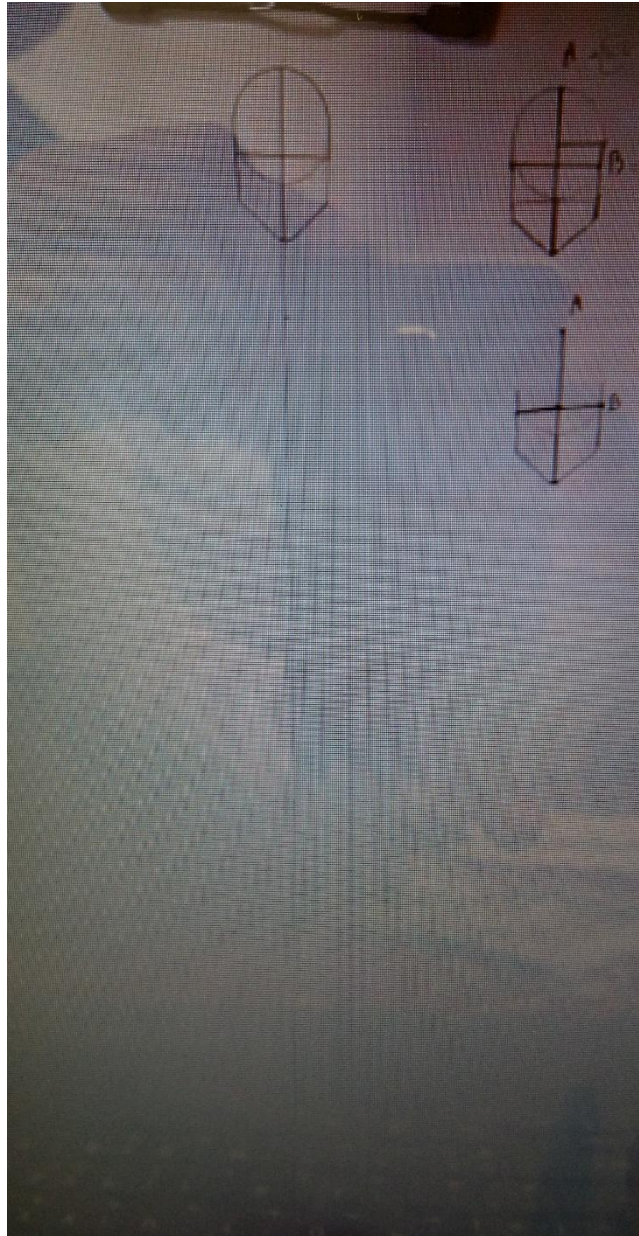

در واقع سر اول که همان ۵/۴ هست سر اصلی مانکن ما است

انتهاس سردوم میشود نک سینه مانکن

سرسوم میشود خط کمر مانکن درواقع خط کمر گودترین قسمت کمر در مانکن ما به حساب می آید.

خط چهارم انتهای باسن مانکن است.

تا بحال چهار سر را محاسبه کرده ایم و در واقع سرچهارم خط باسن است و چهار سر دیگر باقی مانده

مابقی را تقسیم به دو میکنیم

یعنی دو سر اول از باسن تا زانو و دو سر دوم از زانو تا مچ پا

اگر فاصله سر اصلی مانکن تا سر دوم که انتهای آن نک سینه مانکن بود را نصف کنیم خط سرشانه بدست می آید.

اندازه های طولی مانکن تمام شد.

مانکن رسم شده با خطوط طولی و خط تعادل

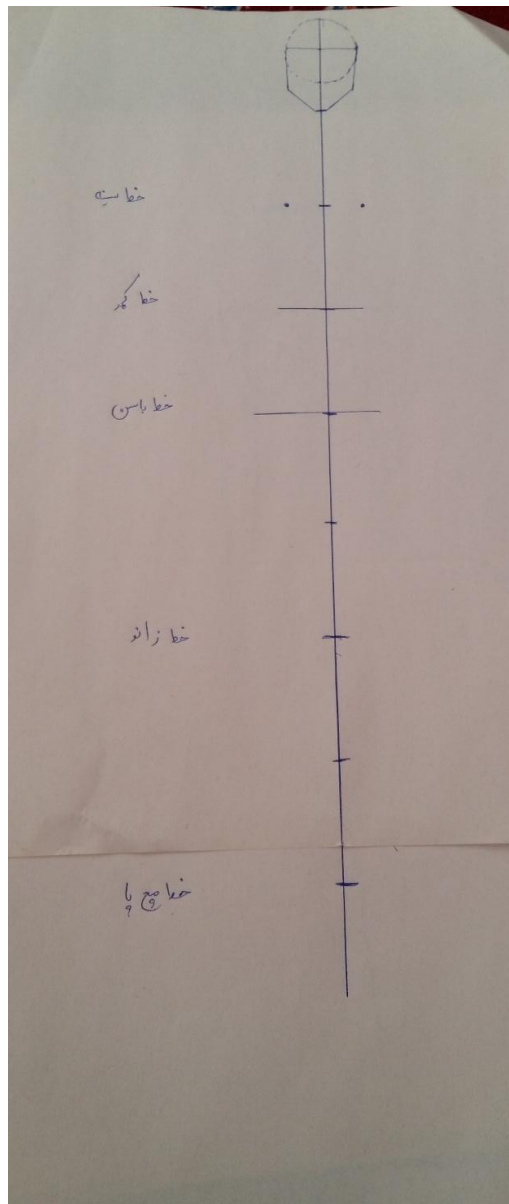

اندازه های عرضی مانکن

همان طور که قبلاً گفته شد اندازه های عرضی مانکن براساس خط که خط عرضی سر بود محاسبه میشود. این خط در مانکن ما که با سری به طول $5/4$ بود برابر است با 3 سانتی متر عرض سرشانه دو برابر عرض سر محاسبه میشود یعنی 6 سانتی متر که سه سانتی متر آن سمت راست خط تعادل و سه سانتی متر آن سمت چپ خط تعادل قرار میگیرد.

عرض کمر ۵/۱ برابر عرض سر است یعنی سری با عرض ۳ سانتی متر میشود ۵/۴ سانتی متر عرض کمر یعنی خود عدد+نصف آن عدد

تمام اندازه های عرضی بدست آمده را نصف از سمت چپ مانکن و نصف از سمت راست مانکن اندازه میزنیم در واقع خط تعادل خط وسط بدن مانکن ما به حساب می آید.

اندازه عرضی باسن با اندازه عرضی سرشانه برابر است یعنی دو برابر عرض سر که در مانکن ما برابر با عدد ۶ میشود

سپس خطوط سرشانه را به کمر و کمر را به باسن وصل میکنیم.

به مانکن هایی که سرشانه و باسن باهم برابر است و کمر باریک است ساعت شنی گفته میشود که یک اندام مناسب برای مانکن بودن است.

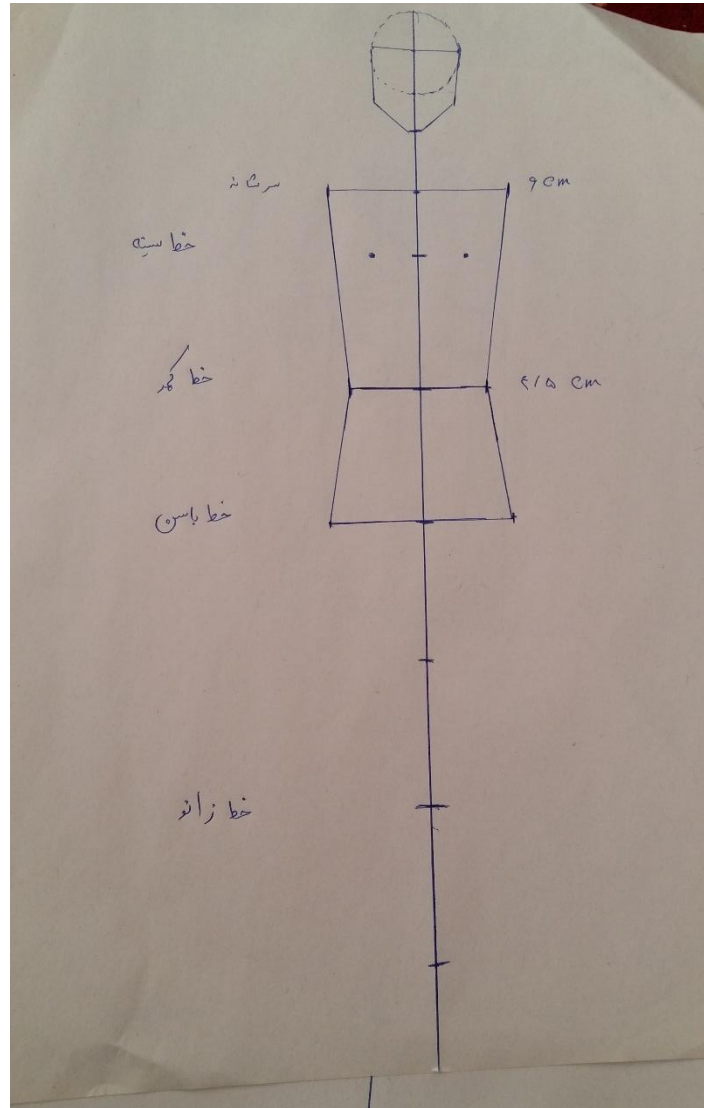

رسم پایین تنه مانکن

بالا تنه مانکن در اسلاید بالا به اتمام رسید و نوبت به رسم پاهای مانکن می‌رسد. برای رسم پاها قبل از شروع پا ما فضایی برای فاق در نظر می‌گیریم

برای رسم فاق به اندازه یک هشتم طول سر از خط باسن پایین آمده جای فاق بدست می‌آید.

و یک هشتم عرض سر نیز برای رسم عرض فاق در نظر گرفته می‌شود.

تقریباً از خط باسن ۷۵٪ پایین آمده و یک خط با عرض نیم سانتی متری رسم کنید برای خط فاق

خط فاق را با یک منحنی به شکل لباس زیر به وسط مخروط باسن رسم می‌کنیم

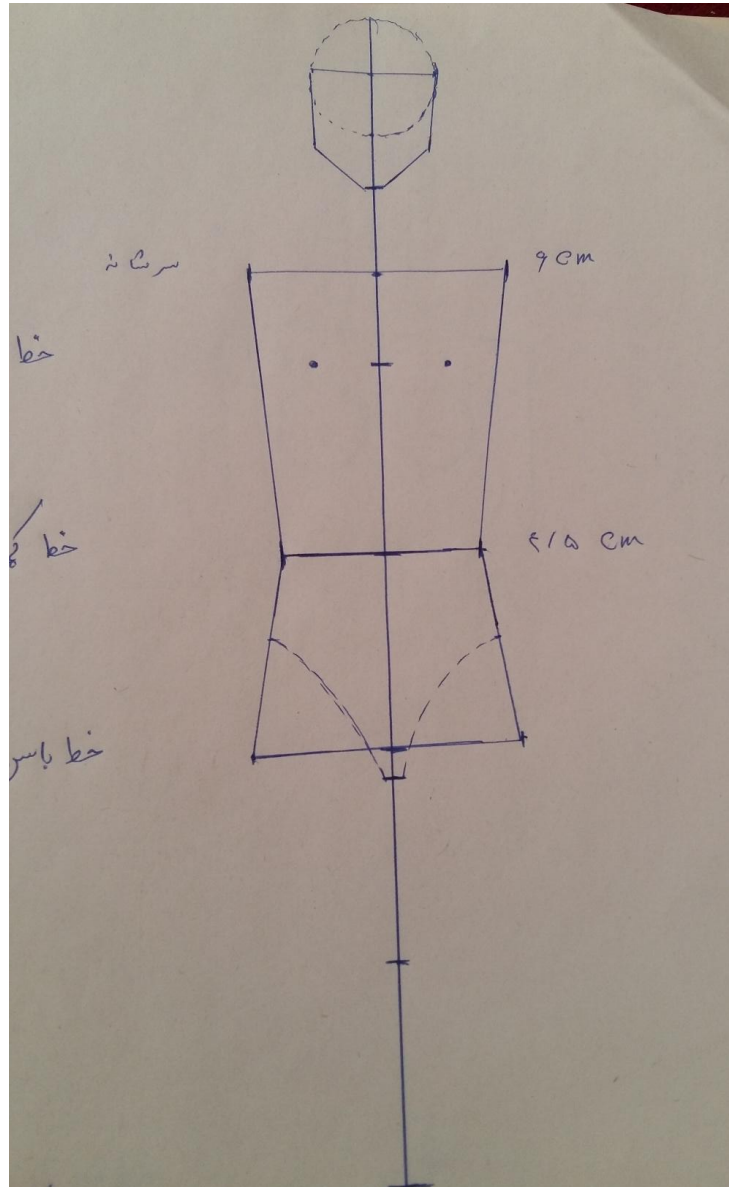

رسم پا های مانکن

ابتدا اندازه های عرضی پا:

اندازه عرض ران بجز بیست و پنج صدم که اندازه فاق بود یک عرض سر میشود. پس ران برابر با یک عرض سر است که بیست و پنج صدم مقدار فاق از آن کم شده است.

اندازه مفاصل ما به سمت پایین که حرکت میکنند هر کدام نصف قبلی است.

پس اندازه زانو برابر با یک دوم یا همان نصف عرض سر میباشد.

ومچ پا یک چهارم عرض سر یا همان یک دوم عرض زانو میشود

پس در این مانکن ران برابر با ۳ / زانو برابر با ۵/۱ / و مچ پا برابر با ۷۵٪ است

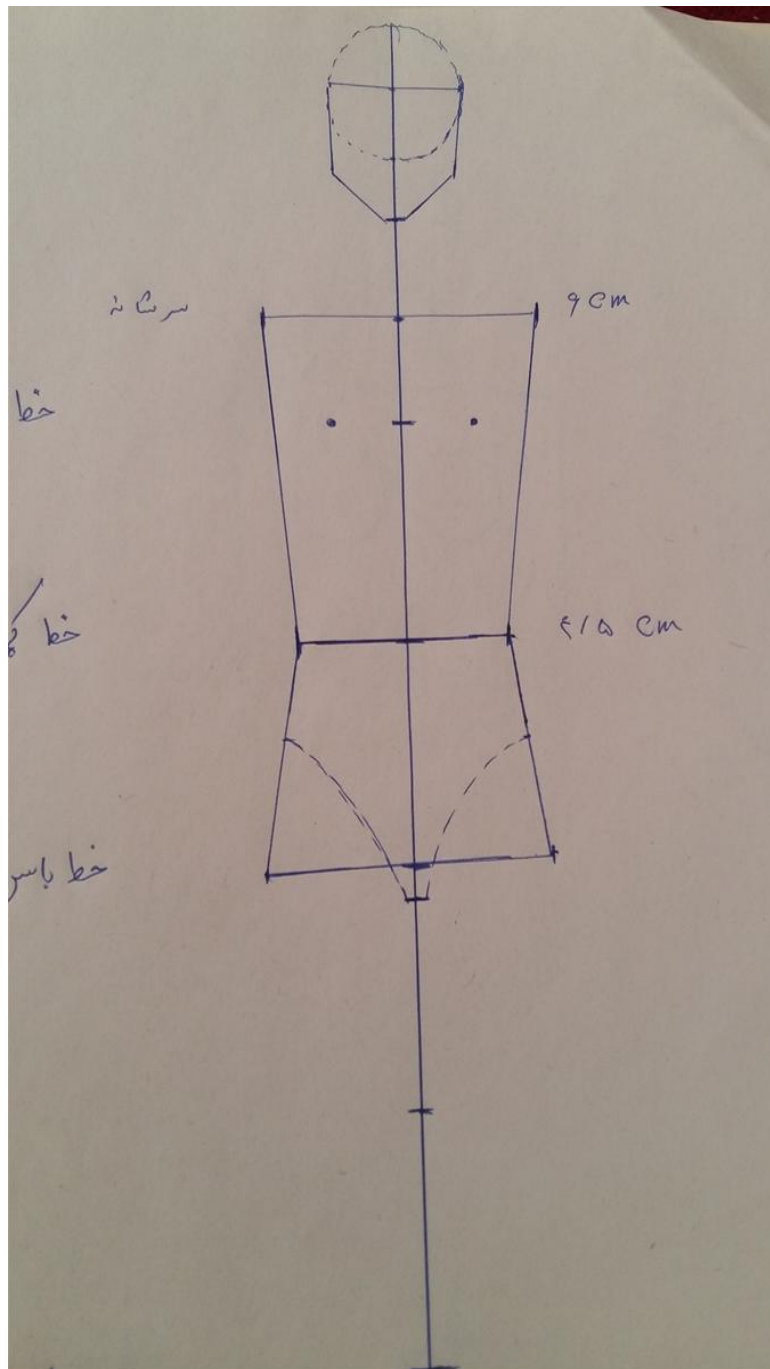

نحوه کشیدن پا

ابتدا اندازه مچ پا را هرچه که هست کنار خط تعادل رسم کنید یعنی اندازه مچ پا که ۷۵٪ بود را کنار خط تعادل رسم کنید و سپس از دو طرف ران وصل می کنیم به دو طرف خط مچ پا و فعلا کاری با زانو ندارم خود خط زانو بدست خواهد آمد

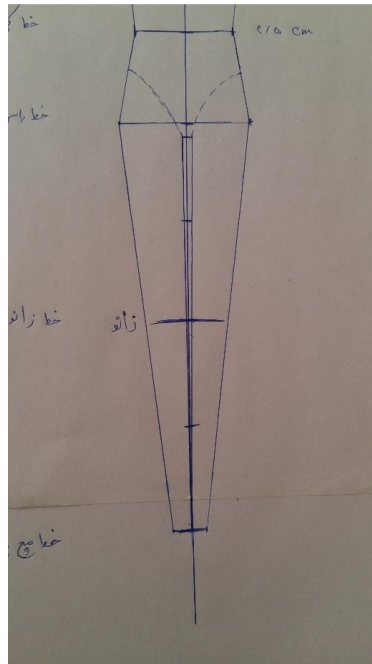

رسم دست های مانکن

برای کشیدن دست ها نیز مانند پا ابتدا اندازه های عرضی دست ها را بررسی میکنیم

عرض بازو به اندازه یک دوم عرض سر است یا همان نصف عرض سر که در این مانکن برابر با ۵/۱ خواهد بود.

اما این یک ونیم را تبدیل به یک دایره کنید یعنی دایره ای رسم کنید با شعاع ۵/۱ و این دایره را در زیر خط سرشانه به گونه ای رسم میکنم که نصف آن داخل مخروط بدن و نصف دیگر آن بیرون از مخروط بدن قرار بگیرد

دقیقا مانند تصویر

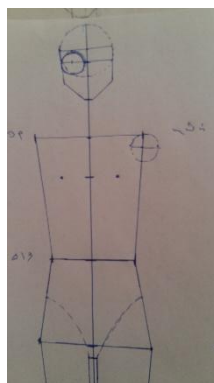

جایگاه قرار گیری آرنج هم راستا با کمر است فعلا ما مانکن ها را با دست و پاهای صاف میکشیم پس از نظر طولی آرنج در هنگام صاف بودن دست در کنار بدن دقیقا هم راستا با کمر است و اندازه عرضی آرنج مانند مفاصل پا هر مفصل نصف مفصل قبل

یعنی آرنج نصف بازو پس بازو در این مانکن ۵/۱ بود و آرنج برابر با ۷۵٪

جایگاه قرار گیری مچ دست از نظر بلندی هم راستا با خط فاق است پس مچ دست در زمانی که دست صاف در کنار بدن قرار گرفته هم راستا با فاق است و از نظر عرضی اندازه عرض مچ دست نصف اندازه آرنج است یعنی در این مانکن که اندازه عرضی آرنج ۷۵٪ بود مچ برابر است با ۳ میلیمتر است

برای تمام مفاصل دست ابتدا دایره ی مفاصل را رسم کنید دقیقا مانند بازو

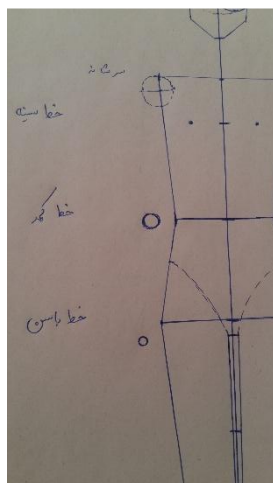

سپس برای کشیدن دست از دو طرف دایره بازو به دو طرف دایره آرنج و از دو طرف دایره آرنج به دو طرف دایره مچ وصل کنید تا فرم اولیه دست حاصل شود

این دایره های مفاصل به ما کمک میکنند تا درک کنیم که دست از کجا به بدن چسبیده

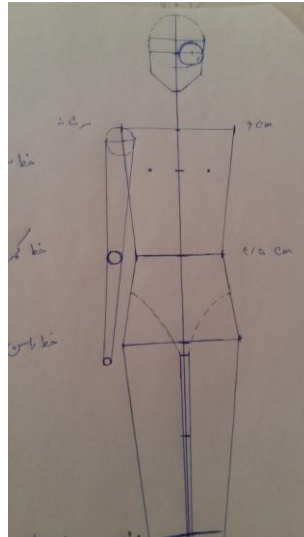

کشیدن کف دست ها

اندازه طولی کف دستها برابر با طول سر است پس دست تا نیمه ران میرسد.

پس کف دست ها میشود $۵/۴$ این $۵/۴$ را نصف کرده که محل رویش انگشت هاست

و اندازه عرض دست برابر با نصف عرض صورت است که در این مانکن برابر با $۵/۱$ میشود

از مچ به عرض دست و از عرض دست به نوک انگشت وسط که بلند ترین انگشت دست است وصل میکنیم

در مرحله اول دست را به همین شکل لوزی رسم میکنیم

